

bomba **maxi Orange**

MANUAL DE INSTRUCCIONES



- La Bomba maxi Orange ha sido diseñada para ser instalada sobre falso techo, donde sea posible, o detrás de evaporadores montados en pared o bien en una canaleta de plástico.

- Rapido y facil de instalar

- Mediante la conexión de una manguera de desagüe al depósito y situando la bomba dentro del evaporador, el agua condensada puede ser bombeada a una altura de 8 metros.

- 2 depositos distintos para una mayor flexibilidad en la instalacion

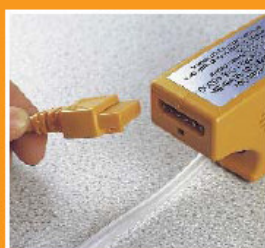

Gracias por haber seleccionado la nueva Bomba maxi Orange

Mediante este manual le proporcionamos las instrucciones para una correcta instalación, por lo que le recomendamos lo lea atentamente. Cumplimente la siguiente información para cualquier futura consulta:

Nº de Serie:

Fecha de instalación:

Ubicación de la bomba:

Presentación:

- Alimentación eléctrica
230 v AC \pm 10% ~ 20w.
- 1PH 50 Hz
- Relé auxiliar alarma 8A (5 Inductiva)
- Caudal: 37 l/h (sin altura)
- Maximo recomendado: 20mts de altura
- Cumple con la CE
- Protector térmico
- 35dB a 1mt de altura
- Protector termico interno

En la caja:

Extraiga la bomba de su embalaje y compruebe que dispone de los siguientes accesorios en el interior de la caja:

1. 1 x bomba (66mm x 122mm x 44mm)
2. 1 x depósito montado (42mm x 80mm x 40mm)
 - a. tapa y cable sensor
 - b. flotador
 - c. filtro
 - d. depósito
3. 1 x depósito sumergible (42mm x 75mm x 40mm)
4. 1 x tubo de 40mm fabricado en silicona de color naranja
5. 1 x tubo de plástico de 15cm de diámetro 6/4
6. 1 x tubo de plástico de 1,5m de diámetro 9/6
7. 1 x conector de 6 clavijas para conexión de cable
8. 2 x cintas autoadhesivas VELCRO de 20 x 50mm
9. 4 x cables de 300 x 3.6mm

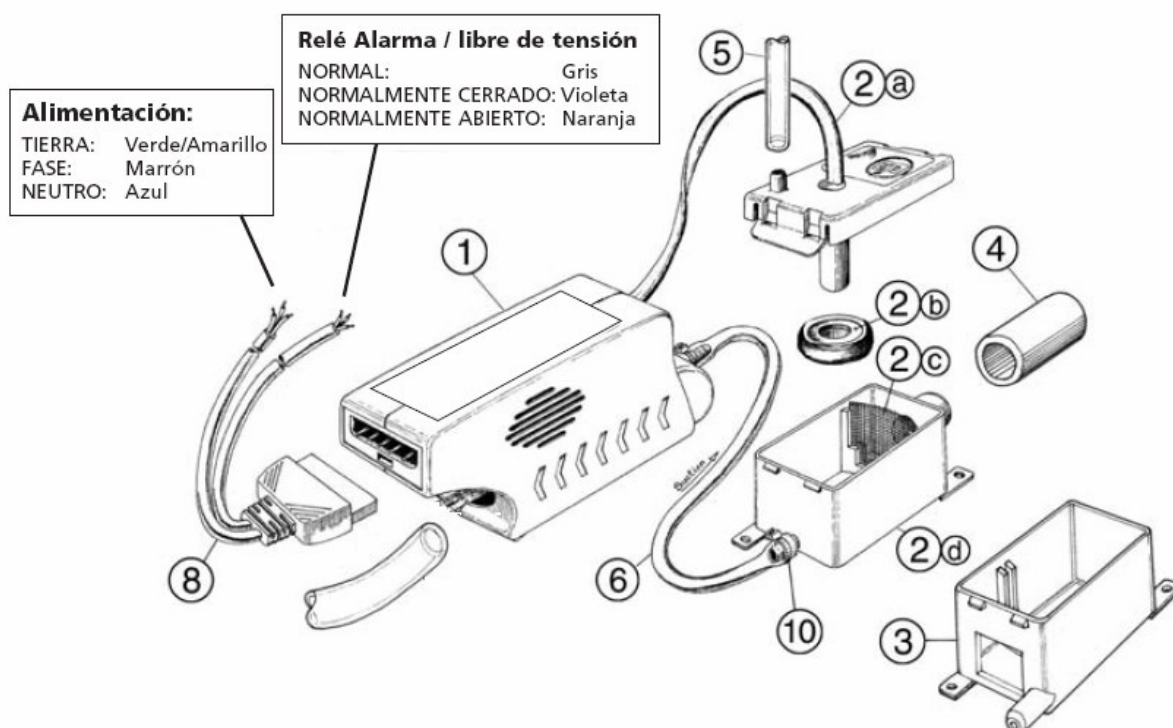

Funcionamiento habitual:

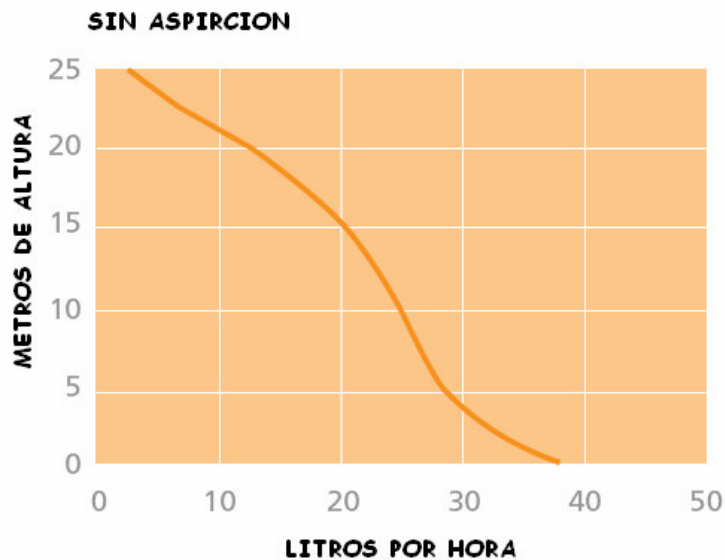

Garantía de producto:

- La Bomba Maxi Orange se ha diseñado única y exclusivamente para ser usada con agua.
- Asegúrese de desconectar la bomba de la toma de tensión antes de llevar a cabo cualquier ajuste o efectuar algún tipo de mantenimiento.
- Compruebe siempre que el imán magnético del flotador mira hacia arriba.
- Asegúrese siempre de que el depósito esté en posición horizontal.
- La Bomba resulta ideal tanto en ambientes de uso doméstico como laboral. No se recomienda su uso en ambientes particularmente grasientos o sucios.

Recomendaciones para evita efecto sifón:

Podrá detectar un problema de sifón si tras su instalación y durante su funcionamiento, nota paso de aire en la tubería que va del depósito a la bomba. En tal caso, se deberán seguir las siguientes recomendaciones:

- Mantenga el extremo final del tubo de descarga por encima del nivel de la bandeja de condensados.

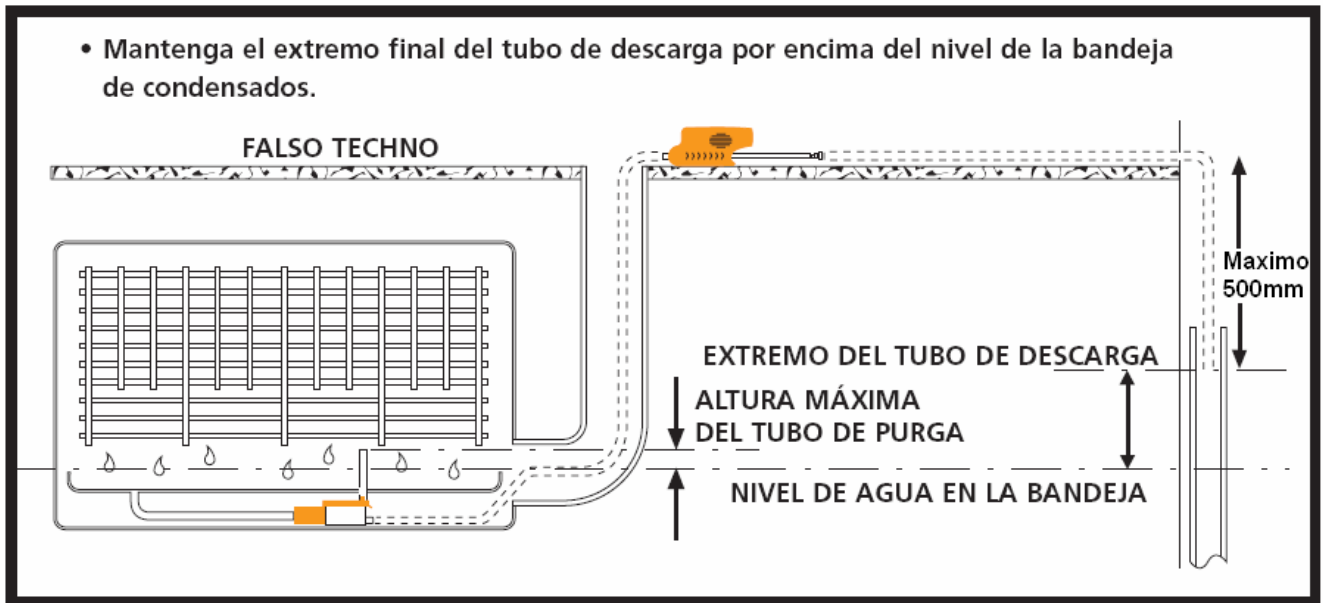

- Aumente la longitud de la tubería horizontal

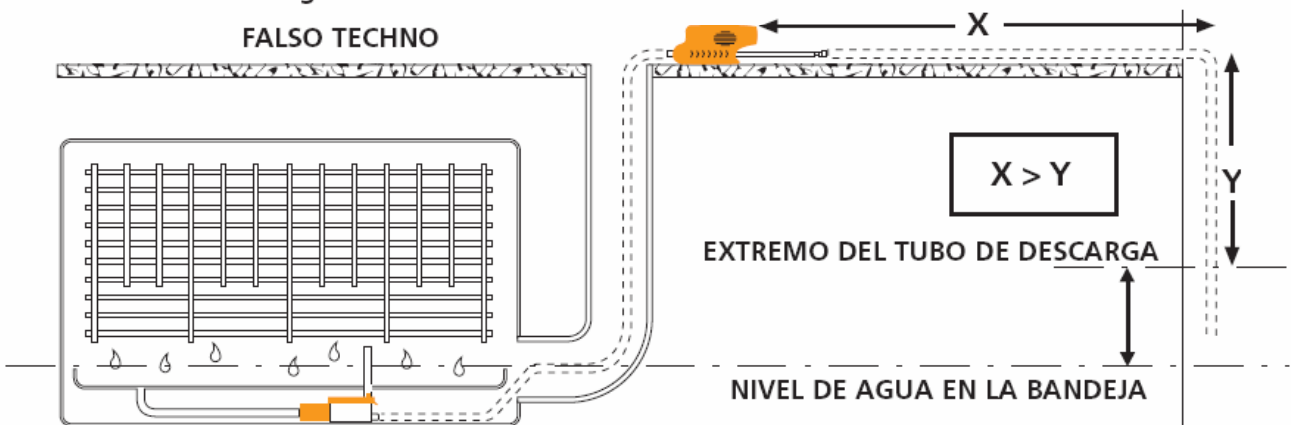

- Aumente la pérdida de carga

- Haga un bucle

- Gírelo sobre sí mismo

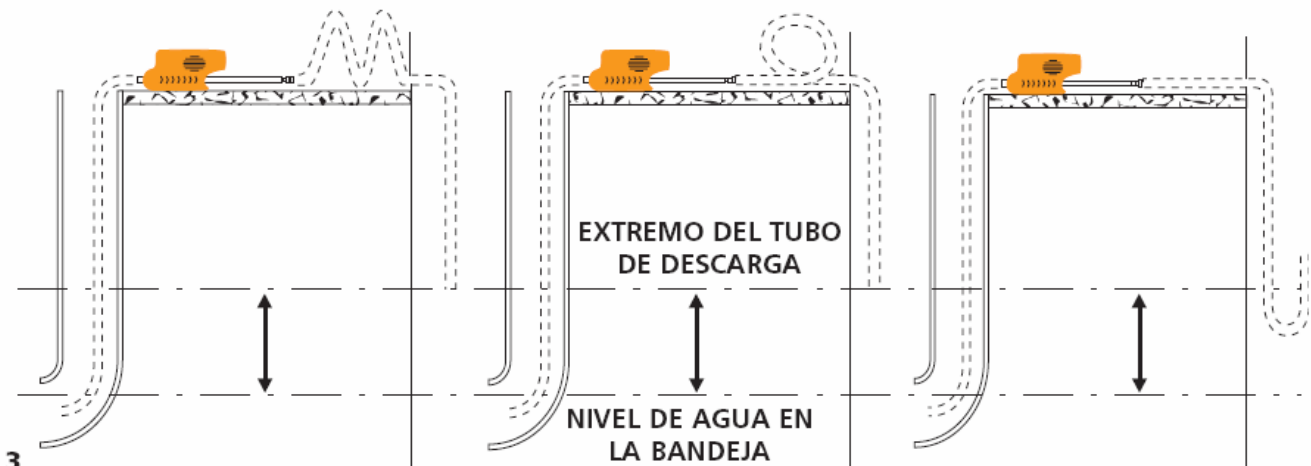

Instalación:

- 1** Estudie su ubicación y seleccione entre el depósito (A) o (B).

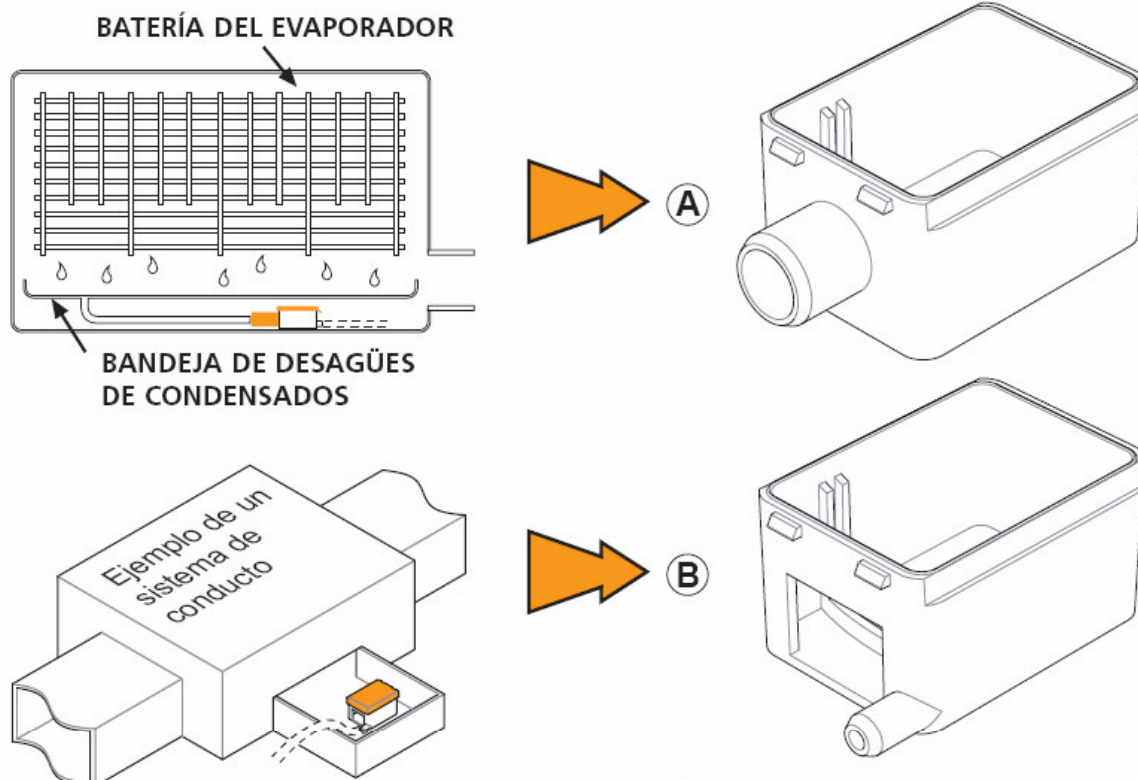

- 2** Coloque el filtro en el depósito seleccionado.

(A) or (B):

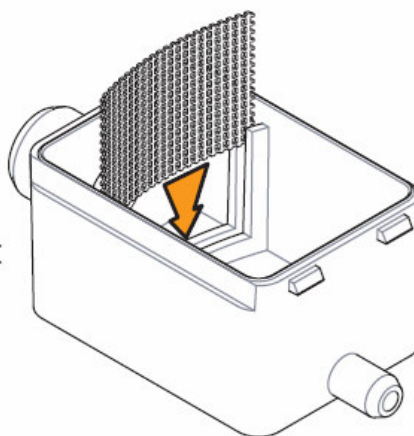

- 3** Coloque el flotador en el depósito con el imán magnético lo más alto posible, y ponga la tapa sobre el depósito.

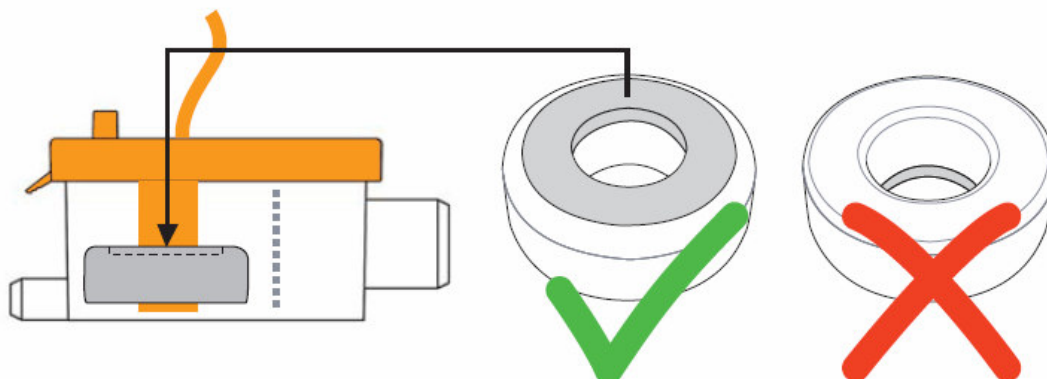

Instalación:

- 4** Asegúrese de que está en posición horizontal. Si utiliza el depósito **(A)**, conéctelo firmemente a la tubería de desagüe.

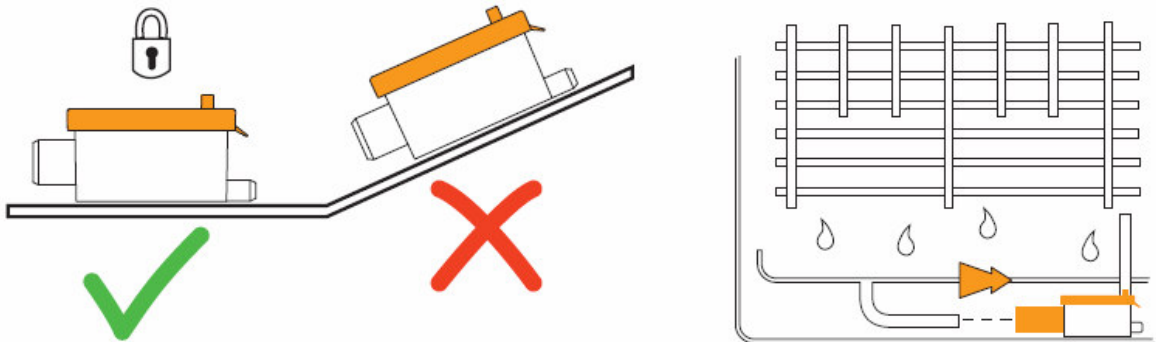

- 5** Coloque el tubo de purga en la entrada del depósito.

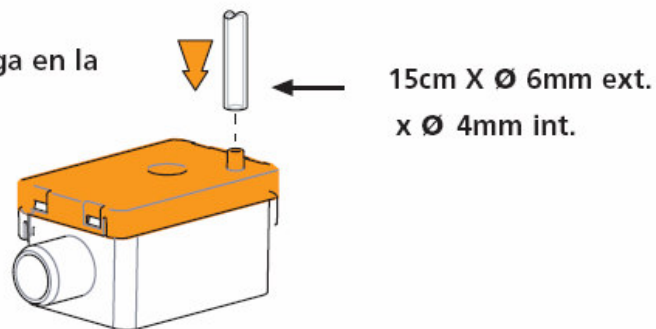

- 6** Instale la bomba, sobre el techo en el lugar en el que sea posible. Utilice un amortiguador acústico.

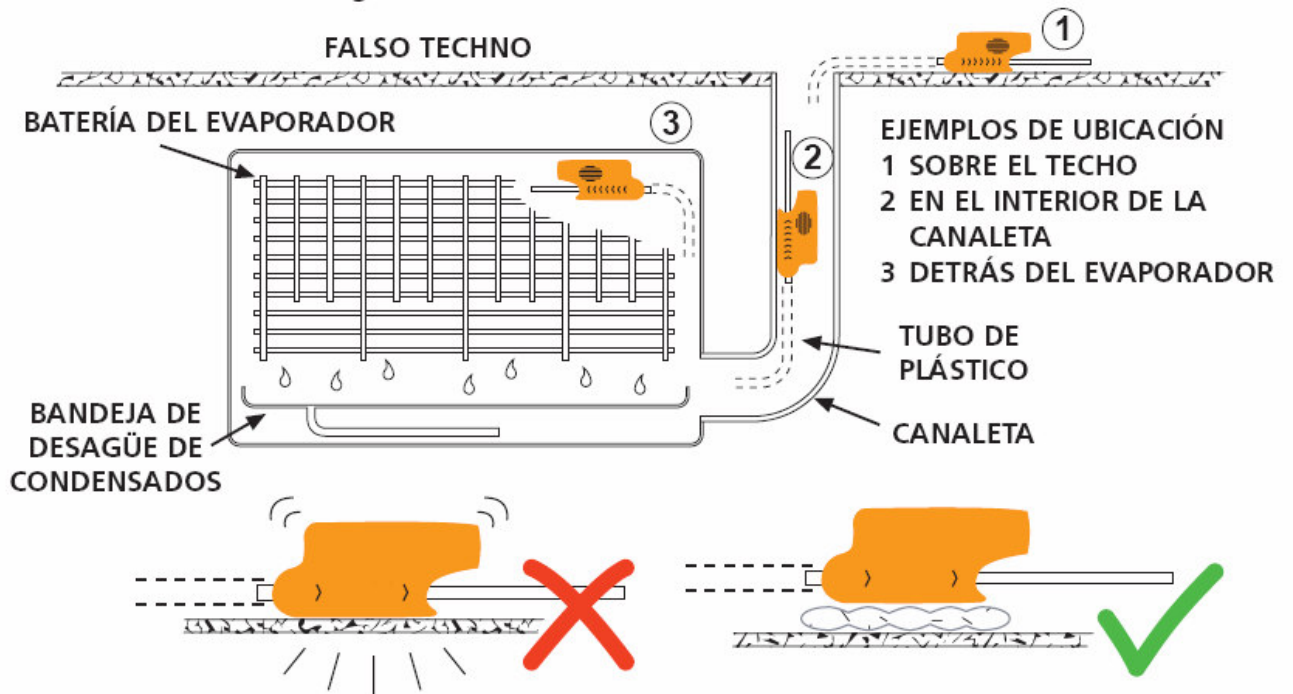

- 7** Compruebe la dirección del caudal del agua del depósito al desagüe.

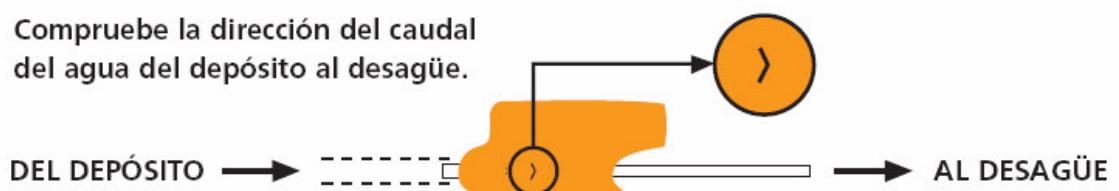

Instalación:

- 8** Conecte el cable del sensor del depósito a la bomba. Empuje el tubo de diámetro 9/6 hacia el depósito y la bomba. Asegúrese de que queda bien conectado. Compruebe que la longitud sea inferior a los 2 metros.

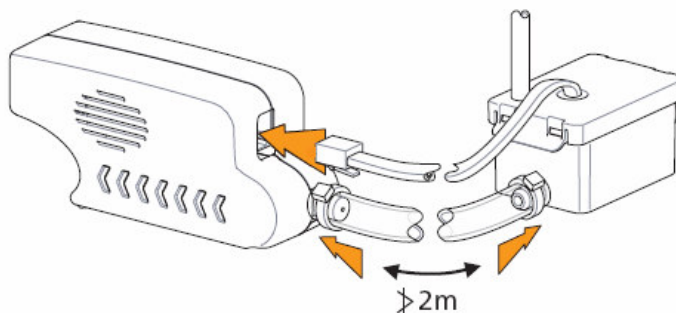

- 9** Mediante el uso de la reducción, conecte el tubo de 6mm de salida de la bomba a la tubería de descarga de 9mm de diámetro. El tubo de descarga debe orientarse hacia un desagüe apropiado. (ver página 3)

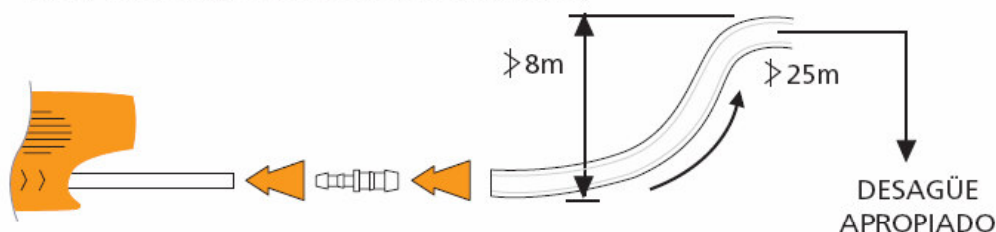

- 10** Evite los estrangulamientos de la tubería.

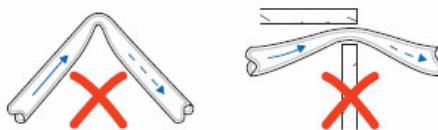

- 11** Conecte la Bomba Maxi Orange a las fases neutro y tierra del Evaporador. Instale un fusible de 1 Amp entre la Bomba Maxi Orange y el Evaporador. Se debe conectar el contacto de alarma para evitar el funcionamiento continuo del aparato de a/a, en caso de fallo de la bomba. Este contacto auxiliar actúa a modo de señal de alarma cuando se produce un exceso de agua, funcionando del siguiente modo:
NORMALMENTE CERRADO cuando el agua alcanza el nivel de alarma, el circuito se abre.
NORMALMENTE ABIERTO cuando el agua alcanza el nivel de alarma, el circuito se cierra.

- 12** Compruebe el funcionamiento de la Bomba, vertiendo agua sobre la bandeja de condensados y controle posibles fugas.

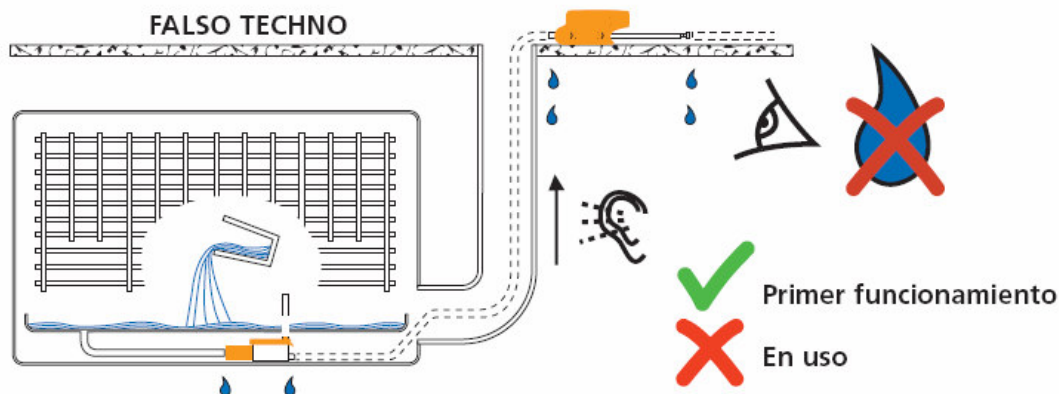

Servicio:

- Esté Bomba, como todo equipamiento mecánico, requiere de un mantenimiento.
- Cada seis meses, el depósito debería ser extraído, a fin de limpiar los filtros y el depósito por completo. Recomendamos se realice esta operación en primavera y en otoño, haciendo uso de un bactericida.
- Tenga extremo cuidado al ubicar de nuevo el depósito de forma horizontal.

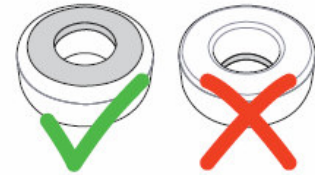

Localización de averías:

La Bomba funciona siempre!

1. Compruebe que el flotador esté con el imán magnético en la parte superior.
2. Verifique que el sensor está bien ajustado al depósito, con el flotador en su interior.
3. Asegúrese de que el enchufe del extremo del cable sensor está insertado correctamente en la bomba, y de que no hay humedad en el mismo.
4. Realice una limpieza con bactericida si hay restos de suciedad en el interior del depósito, ya que impediría el libre movimiento del flotador.
5. Compruebe que la Bomba esté sumergida por el volumen de los condensados (En tal caso, será necesaria una Bomba superior).

Atención:

- Si hay aire en la tubería entre el depósito y la Bomba, tras su instalación y durante su funcionamiento, se deberá por un problema de sifón (ver página 3)
- La bomba únicamente dejará de funcionar si el flotador está en posición horizontal en el fondo del depósito.

La Bomba se para, se reinicia y emite ruidos!

1. Compruebe si el agua ha provocado un efecto sifón. Siga las recomendaciones de la página 3 para evitar de nuevo el efecto sifón.

La Bomba funciona pero no aspira el agua!

1. Verifique si hay posibles fugas de aire de la tubería entre el depósito y la bomba.
2. Compruebe que el depósito y la tubería de entrada están libres de suciedad y moho.

La Bomba no funciona!

1. Verifique si llega la tensión a la Bomba, si está bien conectada y si el voltaje es el correcto
2. Si la bomba está muy caliente, compruebe que no se haya activado el protector térmico. En tal caso, su funcionamiento se volverá a restablecer automáticamente una vez la Bomba se haya enfriado.

Para mas atención

Distribuidor: